

Prova de Aptidão em Odontologia

INSTRUÇÕES

- 1.** Você está recebendo um bloco de cera para escultura, com quatro faces laterais, medindo aproximadamente 40 mm x 20 mm x 20 mm. Você poderá encontrar pequenas diferenças nessas medidas, pois os blocos são confeccionados artesanalmente (Figura 1).
- 2.** As orientações abaixo visam a ajudá-lo a confeccionar seu trabalho. Porém, se preferir, você poderá realizá-lo empregando outra seqüência.
- 3.** Em todas as etapas, utilize a régua milimetrada e a espátula *Le Cron* para delimitar os contornos e as medidas indicadas nas figuras.
- 4.** Com o auxílio da espátula, regularize as faces do bloco e demarque a medida de altura com 10 mm (Figura 2).
- 5.** Na altura marcada, demarque 5mm em cada extremidade do bloco e recorte as arestas dos quatro cantos, obedecendo às dimensões determinadas (Figuras 3 e 4).
- 6.** Em seguida, demarque 10 mm no centro de cada lado do bloco resultante, com altura de 3 mm, e realize a escultura do entalhe, de acordo com as dimensões determinadas (Figuras 5 e 6).
- 7.** Na outra extremidade do bloco, demarque 10 mm de altura (Figura 7). Em seguida, demarque 1mm em cada lado do bloco e realize o recorte conforme as Figuras 8 e 9. Demarque 6 mm no centro e realize a escultura conforme a Figura 9.
- 8.** Finalizando, demarque 5 mm de cada lado a partir do centro (Figuras 10 e 11) e confeccione um losango interno com 2 mm de profundidade. A Figura 12 mostra a estrutura final pronta.
- 9.** A duração da prova será de 3 (três) horas.



Figura 1



Figura 2

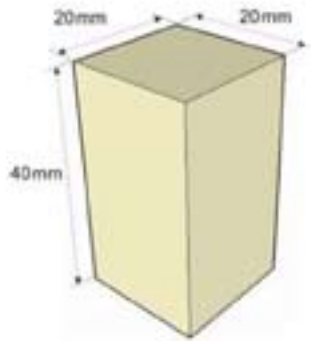

Figura 3

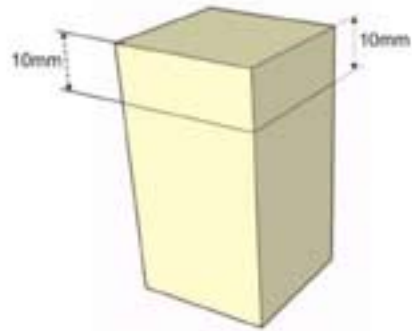

Figura 4

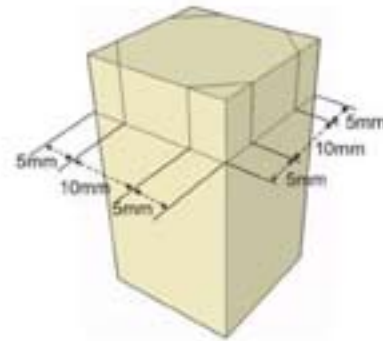

Figura 5

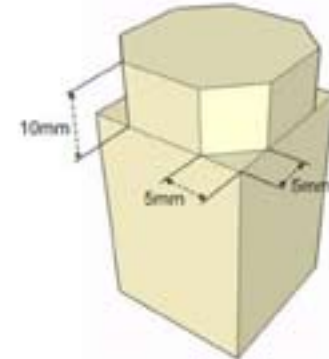

Figura 6

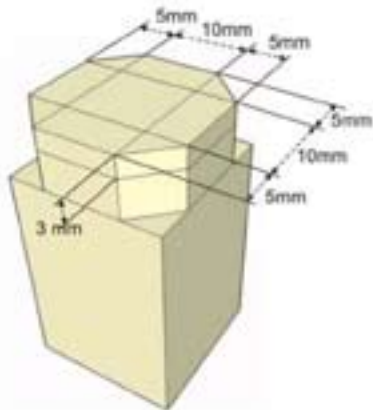

Figura 7

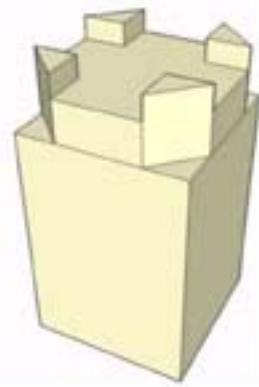

Figura 8

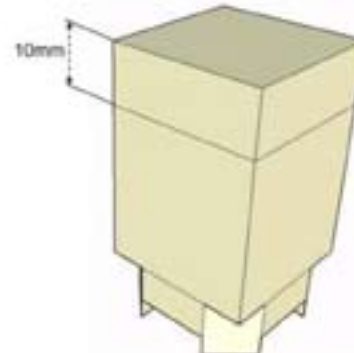

Figura 9

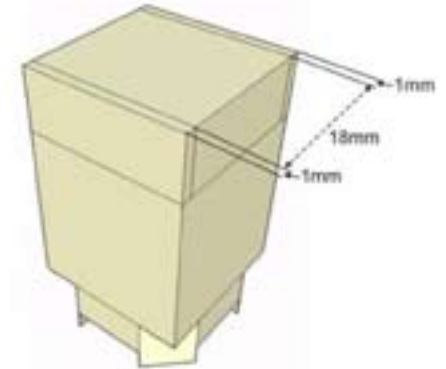

Figura 10

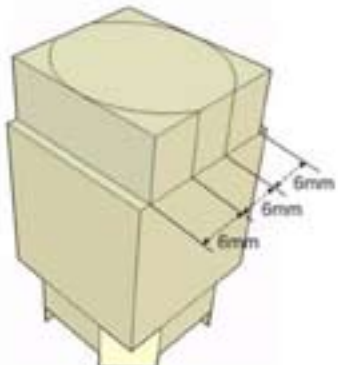

Figura 11

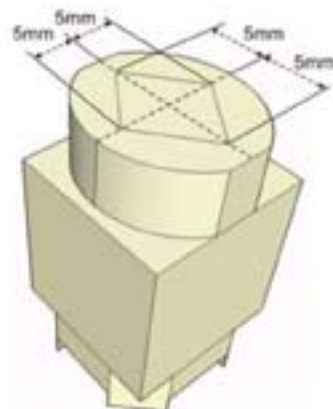
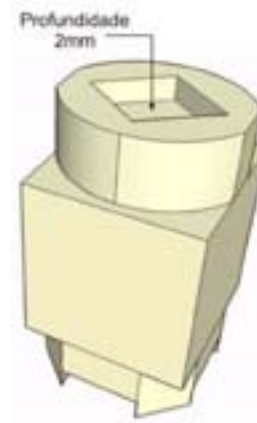
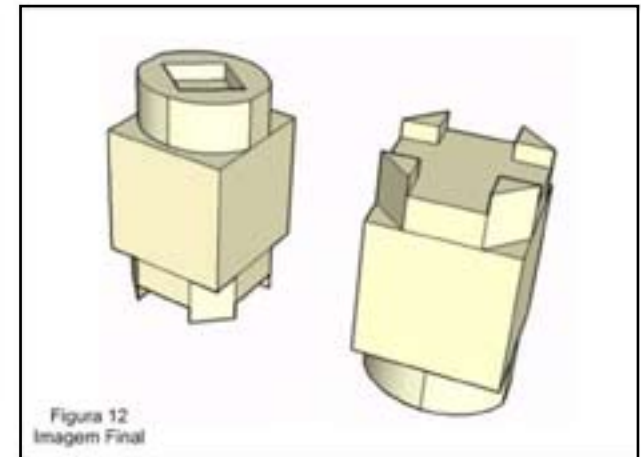

Figura 12
Imagem Final